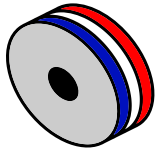

S57082-00

SWITCH 8x100Mbps & 1x100Mbps

Révision A

**elbaC Cable**

ZAC sous le Beer - RD 836
F-27730 BUEIL (Eure - France)
Tél : +33 (0)2 32 62 00 92
Fax : +33 (0)2 76 01 31 80
www.elbac.fr / info@elbac.fr



Usage



x8

+

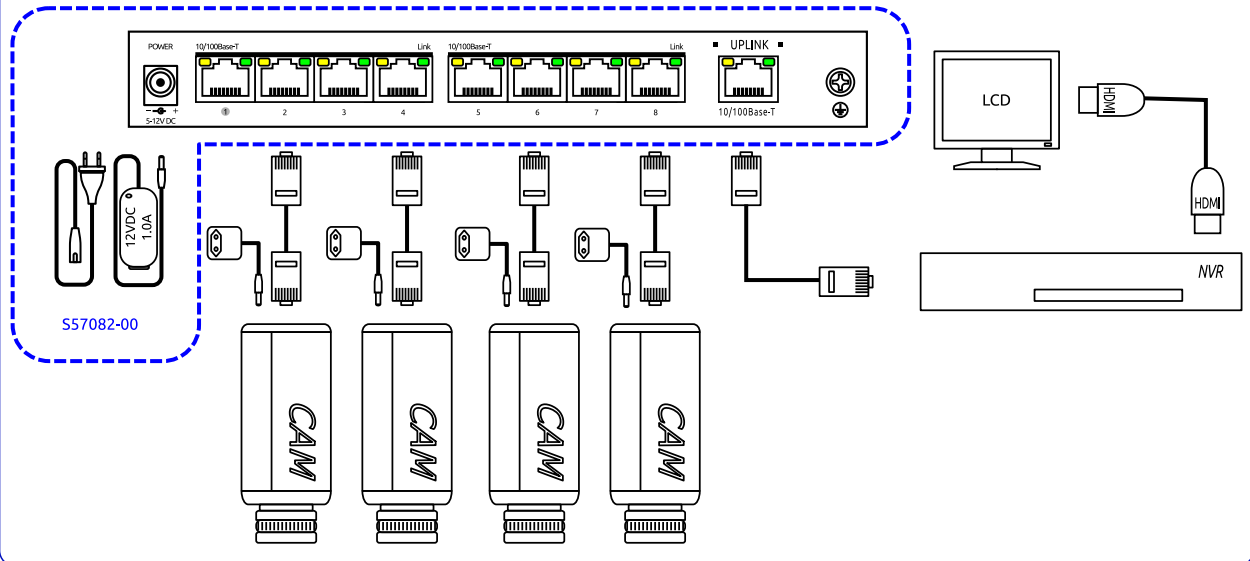
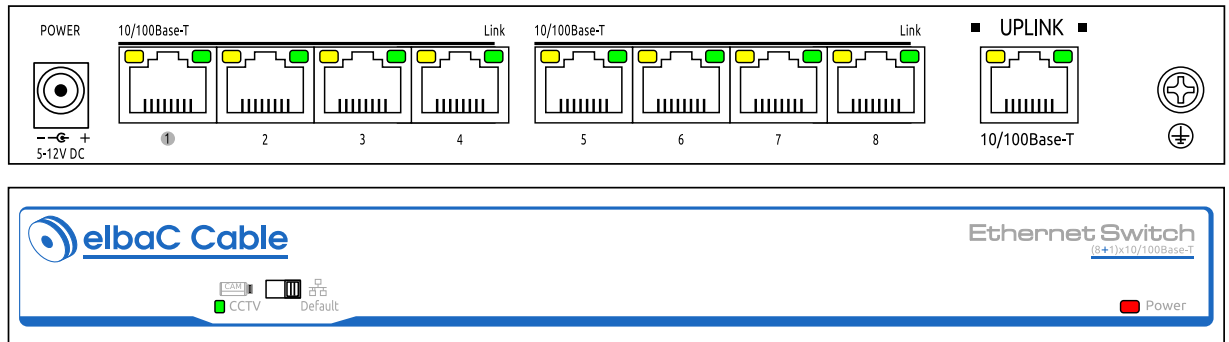

x1

**Câblage****Faces avant et arrière****Normes**

Directive européenne 2011/65/EU

Marquage

**Conditionnement**

-B0 : 1 pièce/boîte carton

Notes



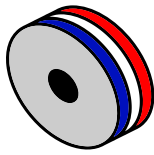

- Commutateur "CCTV" pour des distances de câblage de 250m
- Fonction CCTV 250m : permet de bloquer les communications entre ports POE, et ne laisse que la communication entre les ports POE et les ports Uplink. Il n'y a plus de connexion entre les ports POE. Ceci rend le réseau plus robuste et évite d'éventuels bouclages de paquets IP.

**elbaC Cable**

ZAC sous le Beer - RD 836
F-27730 BUEIL (Eure - France)
Tél : +33 (0)2 32 62 00 92
Fax : +33 (0)2 76 01 31 80
www.elbac.fr / info@elbac.fr



Caractéristiques électriques et mécaniques

S57082-00		
Alimentation	Type :	Bloc d'alimentation externe fourni
	Entrée :	Fiche européenne : 100-240V 50/60Hz
	Sortie :	Fiche DC Ø5,5 : 12 VDC - 1.0A
Consommation interne		< 5W
Ethernet	Vitesse :	Liaison descendante ports 1-8 : 10/100 Mbps Liaison montante ports 9 : 10/100 Mbps CCTV : 10Mbps
	Distance :	Port 1-8 : Default 0-100 m CCTV 0-250 m Port 9 : 0-100 m
Commutation	Norme Ethernet :	802.3 - 802.3u
	Capacité d'échange :	1.8 Gbps
	Vitesse de commutation :	1.34 Mbps
	Tampon paquet :	768 K
	MAC :	2 K
Indicateurs lumineux	Alimentation :	1 led rouge 
	Port RJ45 :	1 led jaune éteinte  1 led verte Lien/Transmission 
	Mode CCTV :	1 led verte 
Protection électrique	Impulsion :	IEC 61000-4-4 Niveau 2
	Électrostatique :	IEC 61000-4-2 Niveau 3
	Parafoudre :	IEC 61000-4-2
Environnement d'installation	Température de fonctionnement :	0°C à 55°C
	Température de stockage :	-40°C à 85°C
	Humidité :	0 à 95% sans condensation
Dimension :	Largeur 200 × profondeur 101,8 × hauteur 27 mm	
Matière boîtier :	Feuillard acier galvanisé noir	
Poids :	490 g	



Attention : Les distances de transmission annoncées dépendent fortement de la qualité des câbles employés et de l'environnement électromagnétique d'installation. Ces produits ont été qualifiés avec des câbles et connecteurs elbaC®.

Éléments fournis

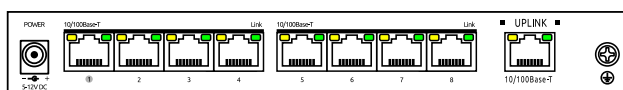

×1

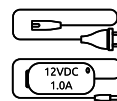

×1

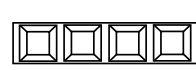

×1

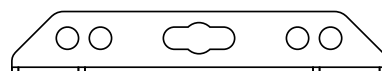

×2



×5